

FACADE COULISSANTE – GAMME ACIER – ALPHA

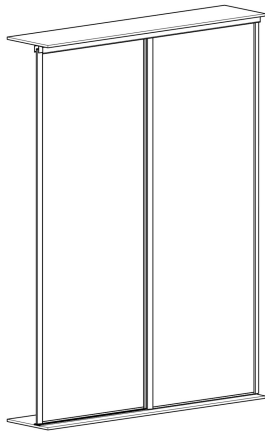

INFORMATIONS

Ce document est une notice regroupant les informations nécessaires aux différentes étapes de montage du produit **FACADE COULISSANTE - GAMME ACIER - PROFIL ALPHA**

Vous pouvez retrouver cette notice sur notre site internet.

IMPORTANT

Nous vous conseillons d'être au minimum 2 personnes pour le montage de nos produits.

Aucune visserie n'est fournie pour la fixation au mur, au sol, ou au plafond. Il vous faudra vous adapter à votre support.

CONSEIL D'ENTRETIEN

Panneaux mélaminés mat ou structuré :

A l'aide d'une éponge humide savonneuse. Rincer à l'eau claire après le nettoyage, puis sécher correctement avec un chiffon propre.

Si l'eau ne suffit pas, vous pouvez utiliser du produit nettoyant pour vitres.

Ne pas utiliser de produits abrasifs, ni de produits à base forte et acide fort.

Fin de vie

| N° REGISTRE FR019580_103YUI
ecomaison | N° REGISTRE FR019580_04FIWL

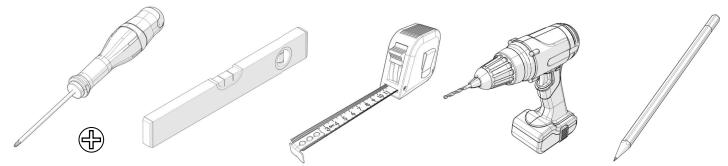

QUINCAILLERIES

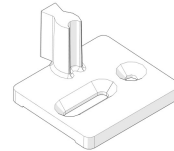

FIXATIONS

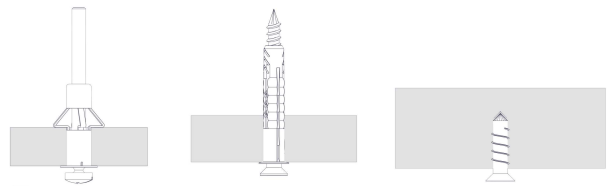

Les fixations ne sont pas fournies

Le choix de la fixation vis + cheville doit être adapté au sol et au plafond

DISPOSITION DES DÉCLENCHEURS

Voir feuille en annexe (dernière page de la notice).

1 – Fixation rail haut

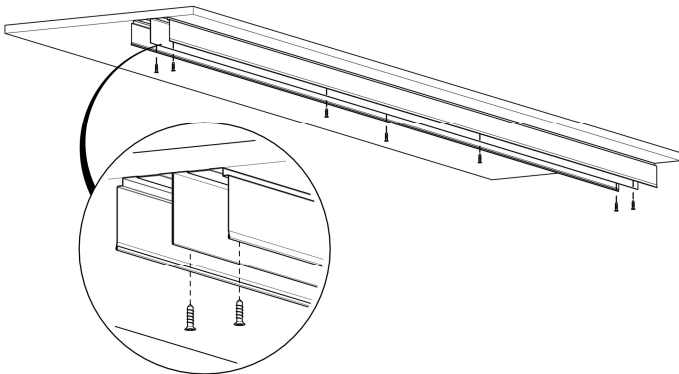

2 – Positionnement du rail bas

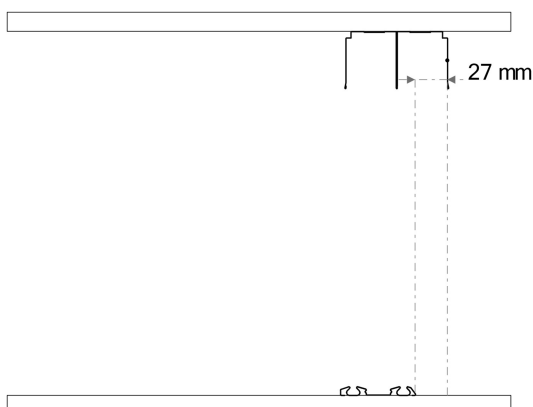

3 – Fixation des déclencheurs



Positionnement théorique des déclencheurs :

Voir feuille en annexe

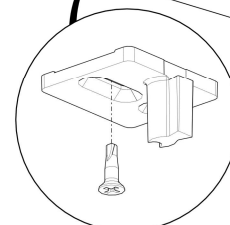
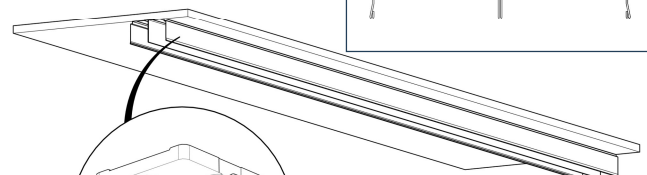
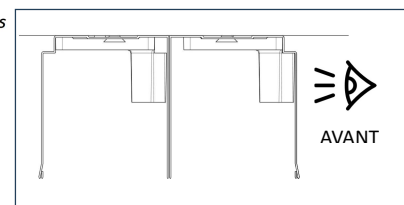
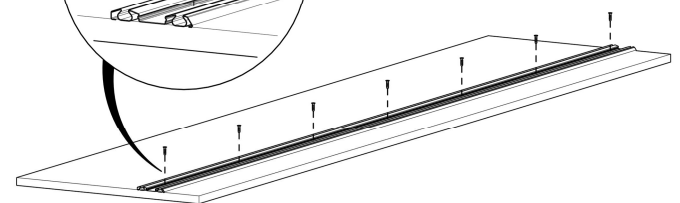
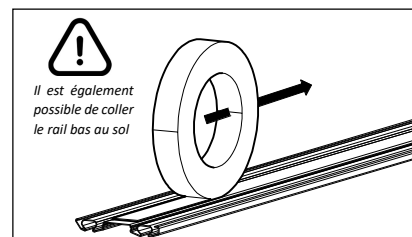

4 - Enclenchement des amortisseurs

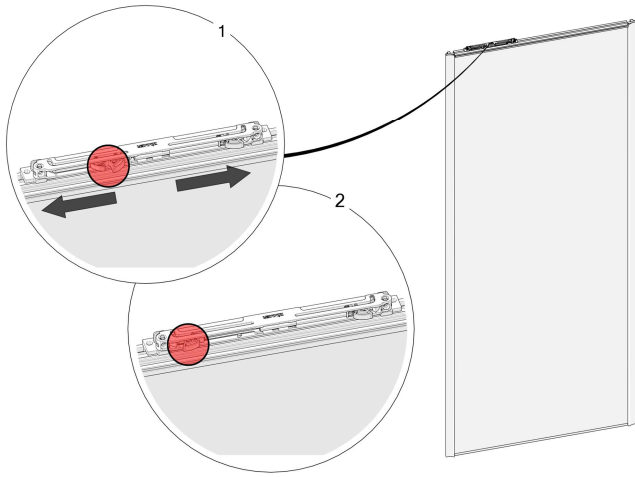

5 - Installation vantail arrière

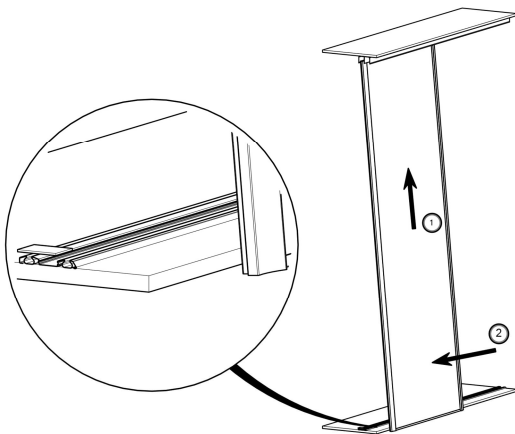

5/8

6 - Dévissage des roulettes

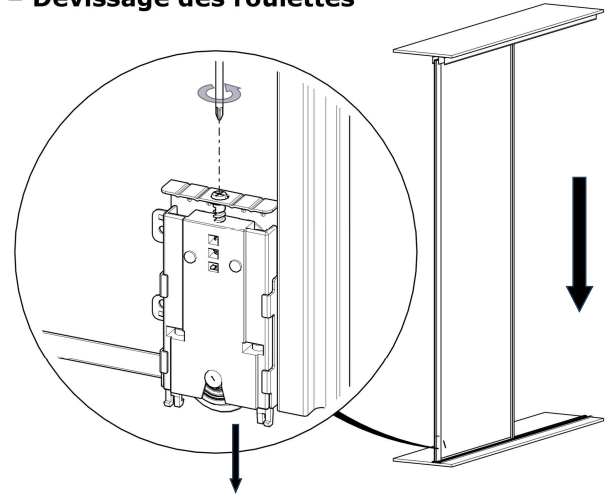

6/8

7 - Alignement de l'anti-déraillement

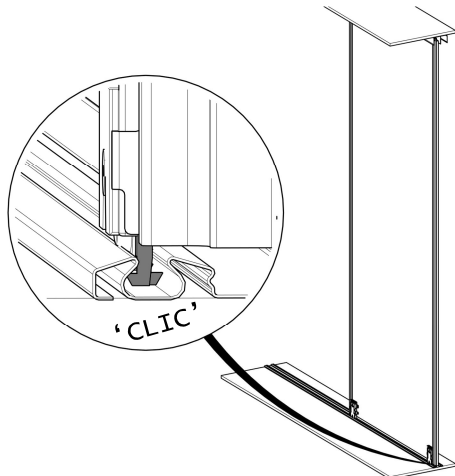

8 - Installation du vantail avant

Répéter les opérations 4 à 7

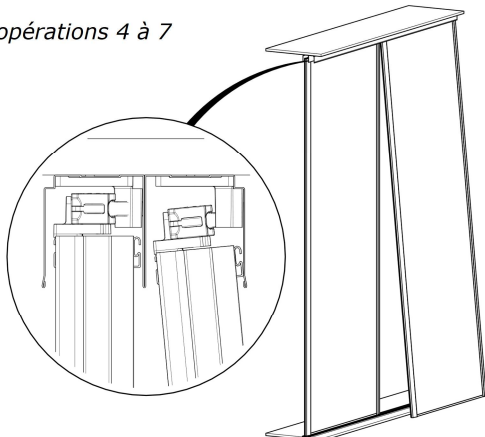

7/8

9 - Réglage de l'aplomb des vantaux

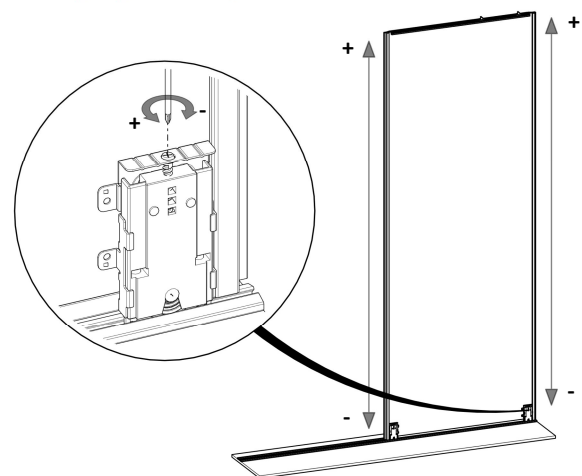

10 - Ajustement et verrouillage des déclencheurs

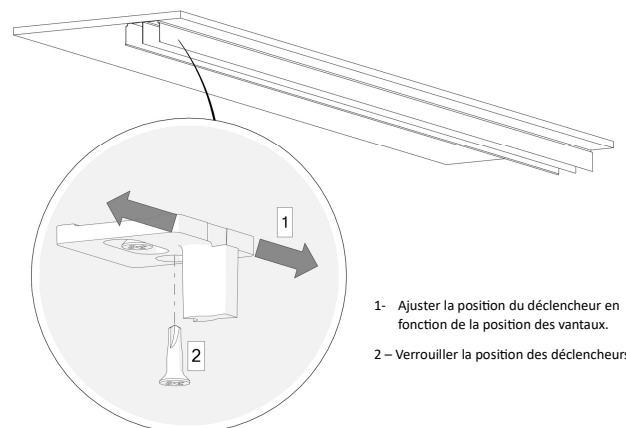

- 1- Ajuster la position du déclencheur en fonction de la position des vantaux.
- 2- Verrouiller la position des déclencheurs

8/8

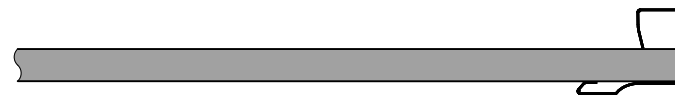

Annexe : positionnement des déclencheurs pour profil Alpha

2 Vantaux - 4 déclencheurs :

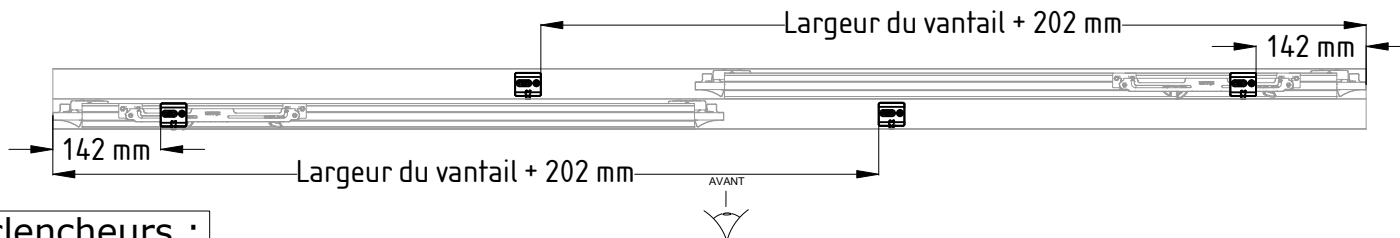

3 Vantaux - 6 déclencheurs :

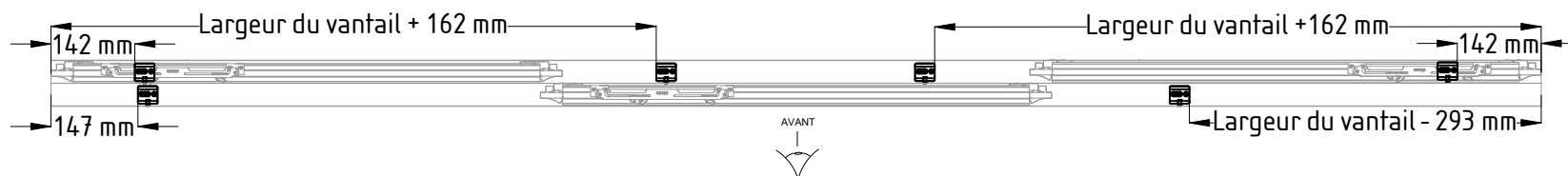

4 Vantaux - 8 déclencheurs :

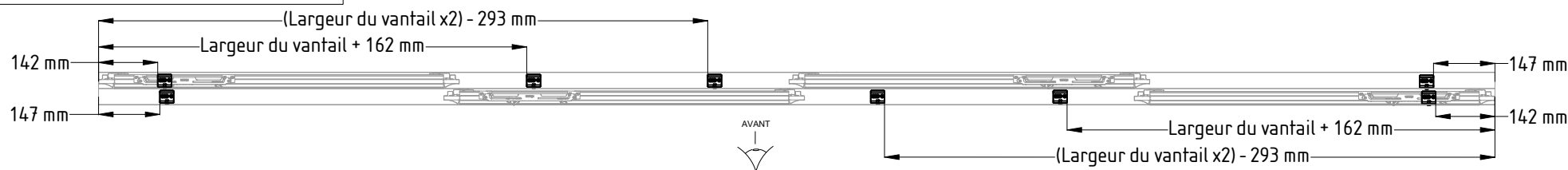

5 Vantaux - 9 déclencheurs :

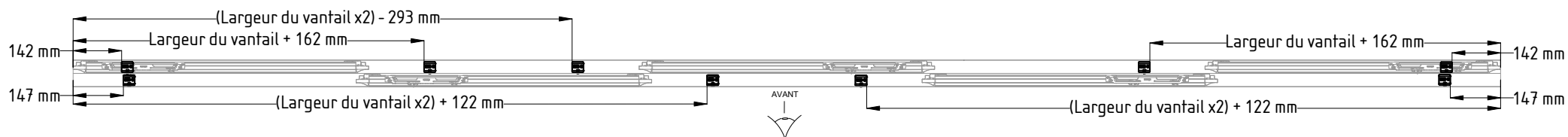

6 Vantaux - 10 déclencheurs :

