

VERSEAU

Gamme Aluminium

COULISSANT

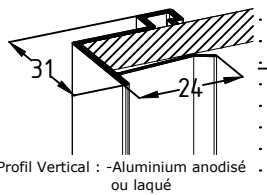
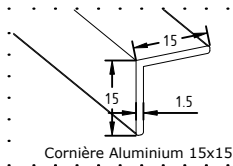

Options modèle Sillage:

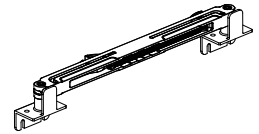
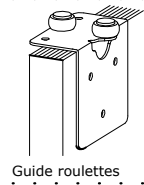
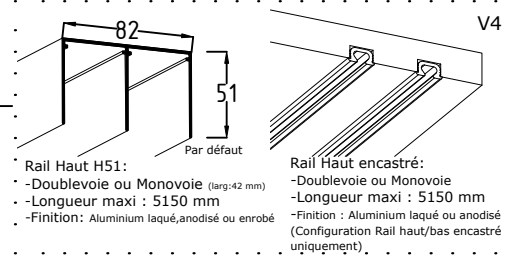
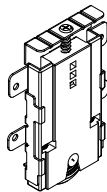
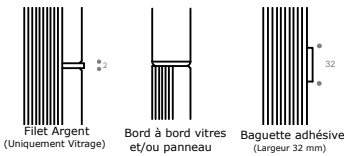

Panneaux: -Mélaminé 2 faces E1
-Épaisseur 16 mm
-Euroclasse d-s2,d0

Miroir ou Vitre laquée:
-Épaisseur : 4mm sécurisée par un film antibris montée sur un panneau épaisseur 12mm

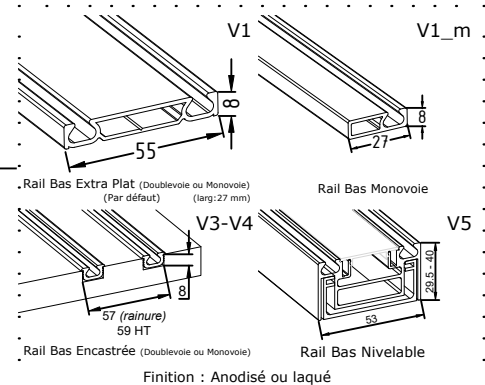

DESCRIPTIF TECHNIQUE PORTES SUR MESURE

REPLISSAGE

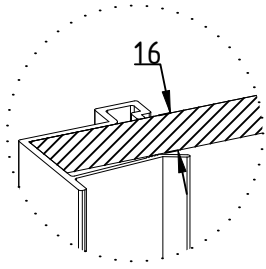

Panneau : épaisseur 16mm

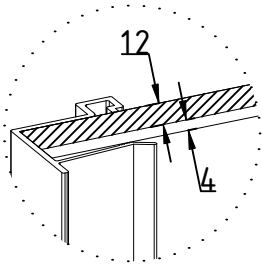

Vitre/Miroir : épaisseur 4 mm
Panneau : épaisseur 12 mm

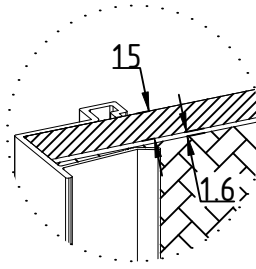

Leguan: épaisseur 1.6 mm
Panneau : épaisseur 15 mm

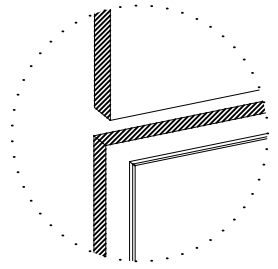

Sillage: Multiples combinaisons suivant tableau option sillage (au recto de la fiche)

DONNÉES TECHNIQUES

Versions rails haut/bas possible:

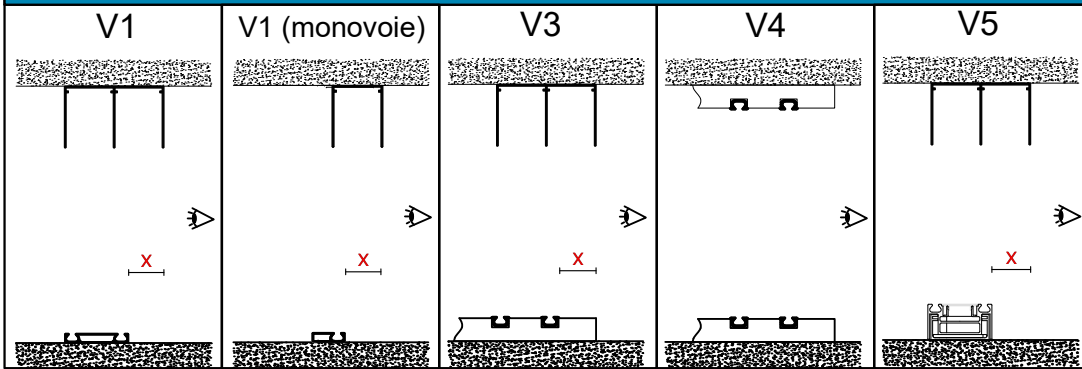

	X=Retrait rail bas/rail haut en mm
V1	32
V3	30
V4	0
V5	32

En mm	Largeur Vantail		Hauteur de Niche Hors-tout				
	Largeur Mini	Largeur Maxi	Hauteur Mini	Hauteur Maxi			
				V1	V3	V4	V5
Panneau - Miroir - Vitre Laquée ou Contrast	350	1200	350	2790	2780	2750	2810
Vitre laquée incisée				2600	2590	2560	2620
Vitre Contrast incisée				2560	2550	2520	2580
Vitre Collection Exclusive				Voir Tarif			
Sillage				2790			
Leguan				950	2600		

Vue en coupe

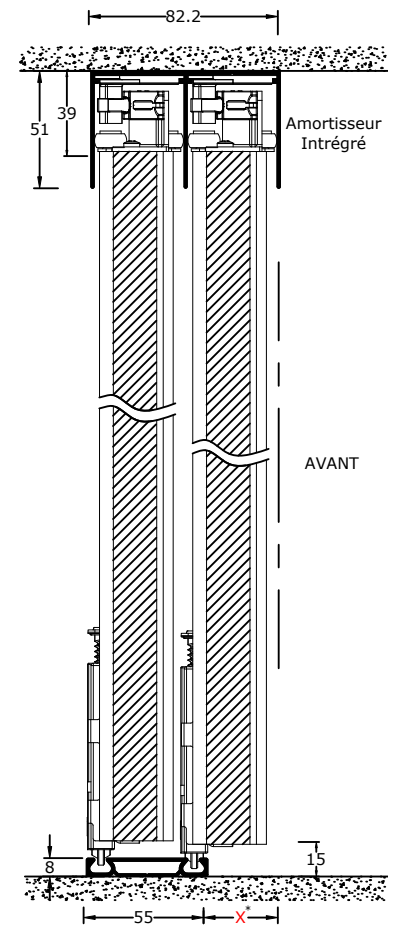

*Dépend de la version de rails choisi

Frein Amortisseur Double Intégré

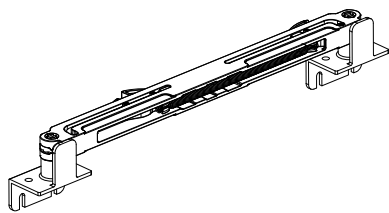

Voir Fiche Technique: AF17

Option: Coulisoft

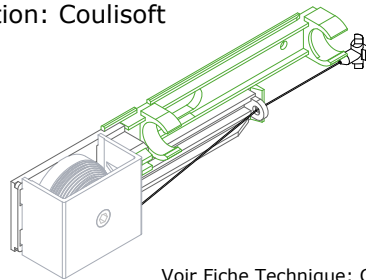

Voir Fiche Technique: CS01